



Verschleißmaschine für einzelne Beutel

Halbautomatische Verschleißmaschine für alle stückigen und körnigen Produkte des Lebensmittel- und Non-Food-Bereichs.

Nach dem Einhängen eines einzelnen Beutels in die Beutelklemme, führt die Maschine die restlichen Aufgaben selbständig aus.

Die Maschine kann alle Beutelmateriale wie Jute, Netze, mehrfach gewebte Beutel und Papiertüten verarbeiten.

Die Maschineneinstellungen können während des laufenden Betriebs angepasst werden.

Die Nähmaschine kann einfach nach hinten ausgeklappt werden.

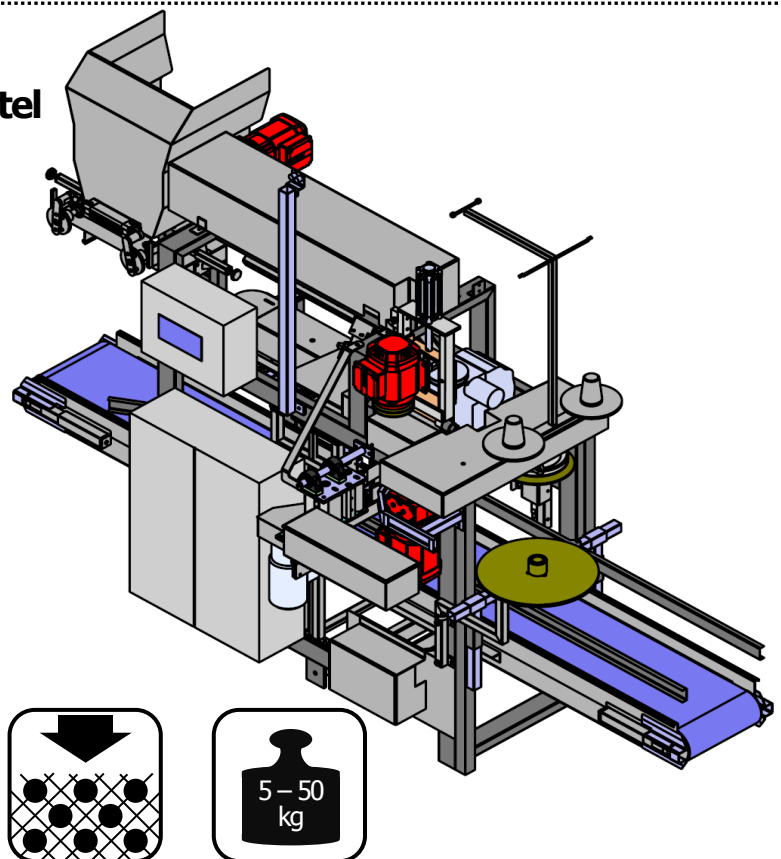

Technische Daten:

- Leistung: Packungen bis 25 kg ca. 10tk/min
50 kg ca. 6tk/min
- Nennspannung: 230/400 V, 50 Hz
- Anschlusswert: 3kW
- Luftdruck: 6 bar
- Luftverbrauch: 15l/Min.
- Gewicht: 500kg

Zubehör:

- Fadenwächter
- Auszeichnungsgeräte: Thermotransferdrucker
Heißprägedrucker
Füllüberwachung
- Packungstransportbänder in individuellen Ausführungen
- Untergestelle
- Rüttelantrieb im Stützband

zum Beispiel für:

Zwiebeln, Kartoffeln oder Karotten

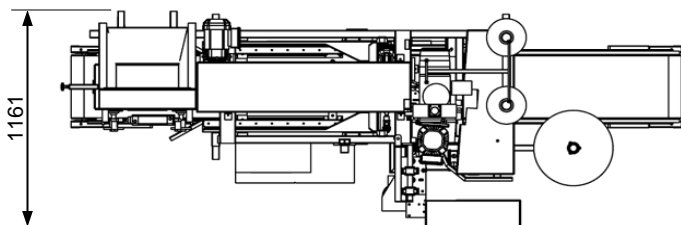
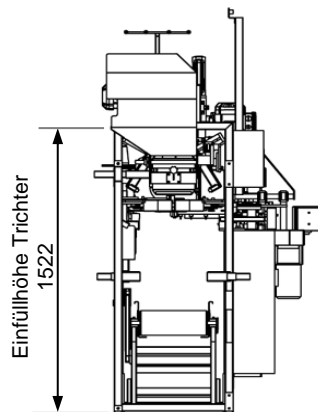
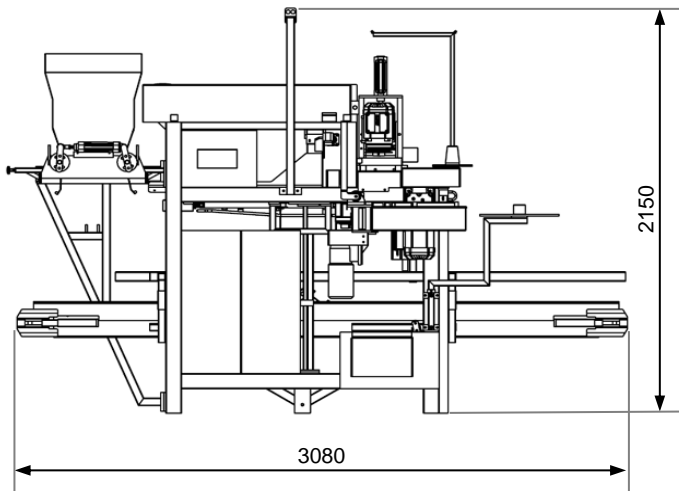
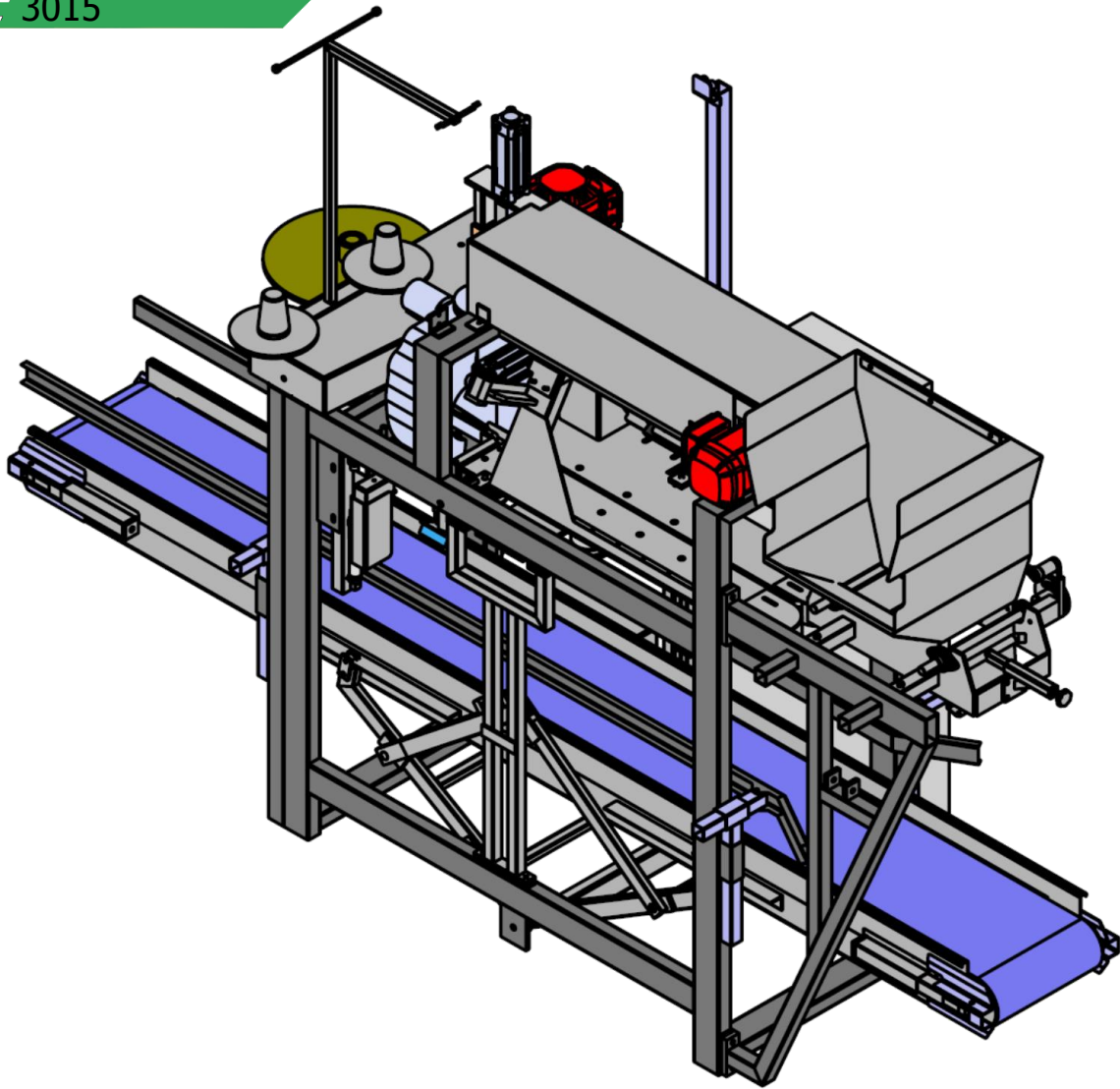

UPMANN
Verpackungsmaschinen

BERNHARD UPMANN VERPACKUNGSMASCHINEN
GMBH & CO.KG
Burgsteinfurter Damm 185 | D-48432 Rheine-Mesum
Phone: +49 (0) 5975 9281-0
Fax: +49 (0) 5975 9281-10
E-Mail: info@upmann.de | Web: www.upmann.de